



IMPRESSA X7

Modo de empleo



Art. Nr. 62565 – 10/04

IMPRESSA
if you love coffee

Nur für UL-geprüfte Geräte gültig – Valable seulement pour certifiées machines UL – Valide solo per apparecchi sottoposti a controlli UL – Only valid for UL-approved machines / Sólo válido para aparatos clasificados como UL – Alleen voor UL-gekeurde apparaten geldig.

IMPORTANT SAFEGUARDS

When using electrical appliances, basic safety precautions should always be followed, to reduce the risk of fire, electric shock, and/ or injury to persons, including the following:

- Read all instructions.
- Do not touch hot surfaces. Use handles or knobs.
- To protect against fire, electric shock and personal injury do not immerse cord, plugs, or appliance in water or other liquid.
- Close supervision is necessary when any appliance is used by or near children.
- Unplug from outlet any when not in use and before cleaning. Allow to cool before putting on or taking off parts, and before cleaning the appliance.
- Do not operate any appliance with a damaged cord or plug or after the appliance malfunctions, or has been damaged in any manner. Return appliance to the nearest authorized service facility for examination, repair or adjustment.
- The use of accessory attachments not recommended by the appliance manufacturer may result in fire, electric shock or personal injury.
- Do not use outdoors.
- Do not let cord hang over edge of table or counter, or touch hot surfaces.
- Do not place on or near a hot gas or electric burner, or in a heated oven.
- Always attach plug to appliance first, then plug cord into the wall outlet. To disconnect, turn any control “off”, then remove plug from wall outlet.
- Do not use appliance for other than intended use.
- Use extreme caution when disposing steam.
- For household and commercial use.

SAVE THESE INSTRUCTIONS

SPECIAL CORD SET INSTRUCTIONS

Regarding your Cord set.

- A short power-supply cord (or detachable power-supply cord) is to be provided to reduce risks resulting from becoming entangled in or tripping over a longer cord.
- Longer detachable power-supply cords or extension cords are available and may be used if care is exercised in their use.
- If a long detachable power-supply cord or extension cord is used, (1) the marked electrical rating of the detachable power-supply cord or extension cord should be at least as great as the electrical rating of the appliance, (2) if the appliance is of the grounded type, the extension cord should be a grounding type 3-wire cord, and (3) the longer cord should be arranged so that it will not drape over the counter top or table top where it can be pulled on by children or tripped over.
- **WARNING: To reduce the risk of fire or electric shock, do not remove any service covers. No user serviceable parts inside. Repair should be done by authorized personnel only.**

CAUTION:

This appliance is for household and commercial use. Any servicing other than cleaning and user maintenance should be performed by an authorized service representative.

- Do not immerse base in water or try to disassemble.
- To reduce the risk of fire or electric shock, do not remove the base. No user serviceable parts inside. Repair should be done by authorized service personnel only.
- Check voltage to be sure that the voltage indicated on the name plate agrees with your voltage.
- Never use warm or hot water to fill the water container! Use cold water only!
- Keep your hands and the cord away from hot parts of the appliance during operation.
- Never clean with scouring powders or hard implements.

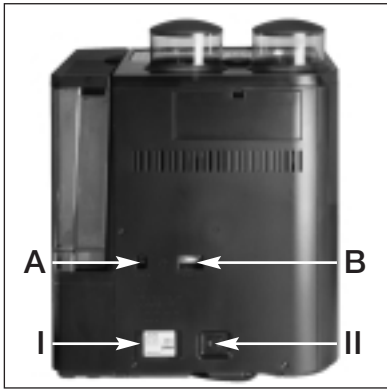

Fig. 1

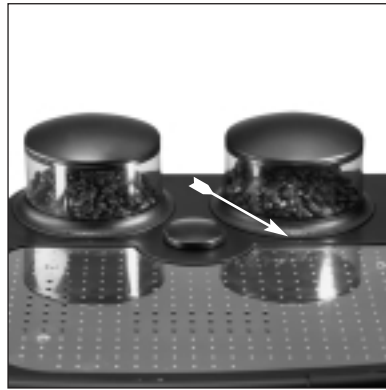

Fig. 2



Fig. 3



Fig. 4



Fig. 5

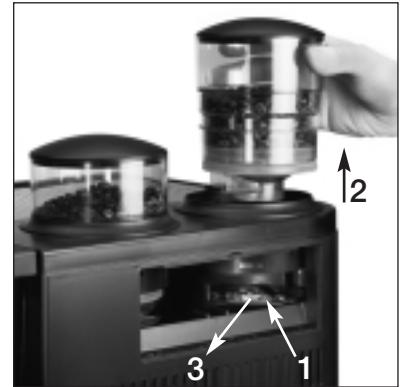

Fig. 6



Fig. 7



Fig. 8



Fig. 9



Fig. 10



Fig. 11

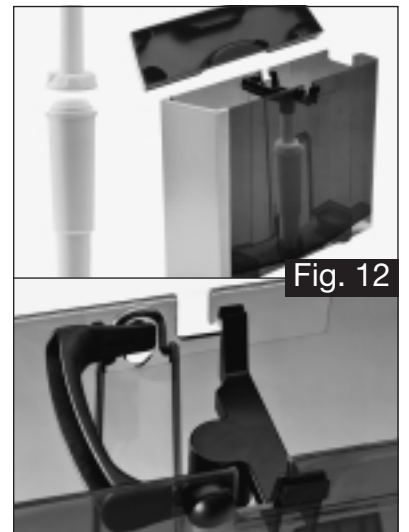
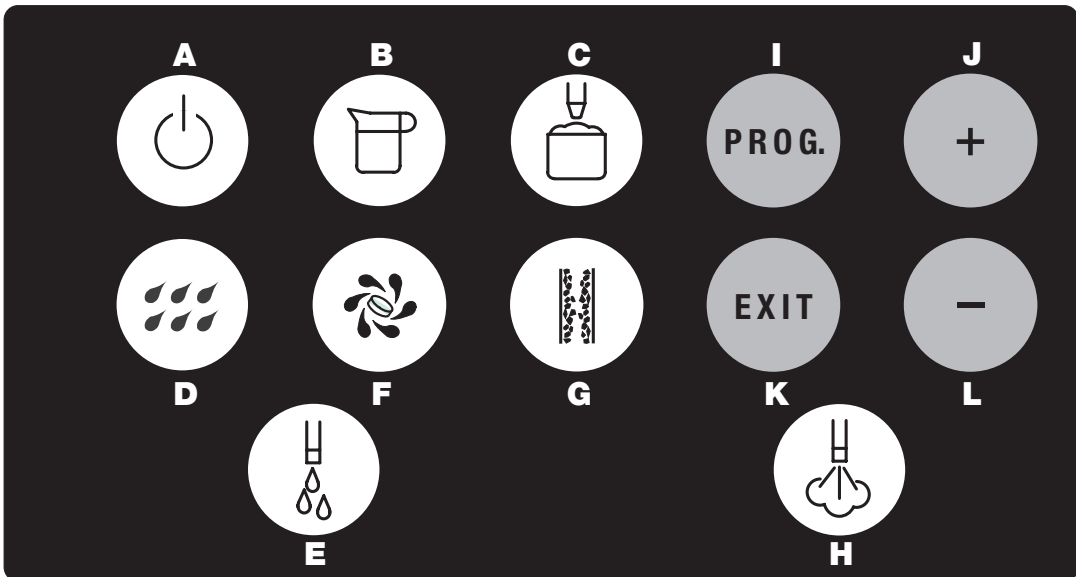
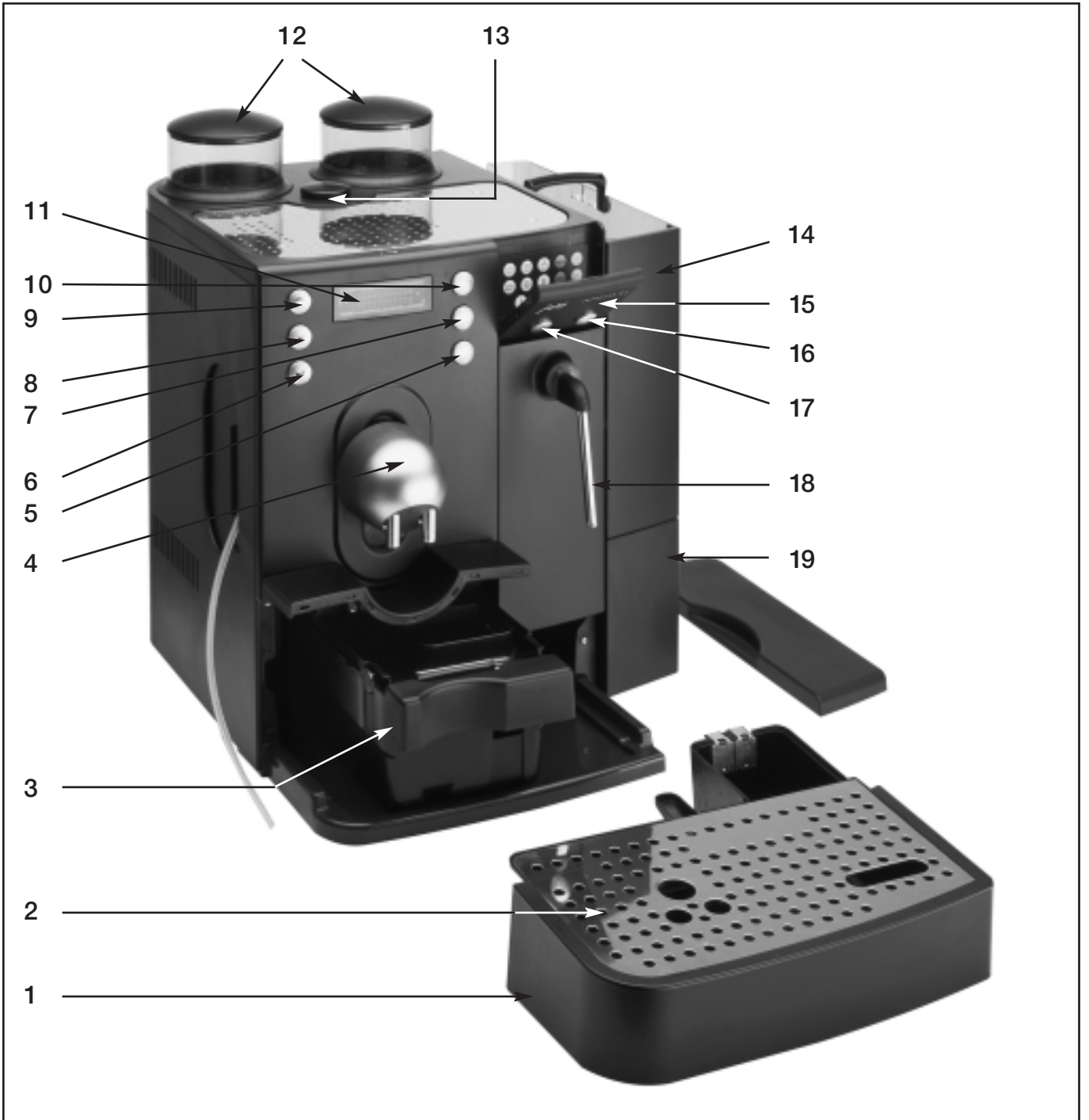

Fig. 12



Elementos de manejo para la JURA IMPRESSA X7

1. Bandeja de goteo
2. Rejilla de goteo
3. Contenedor de posos
4. Salida de altura regulable para café/cappuccino
5. Tecla de extracción para 2 cafés
6. Tecla de extracción para 2 espressos
7. Tecla de extracción para 1 café
8. Tecla de extracción para 1 espresso
9. Tecla de extracción para cappuccino
10. Tecla preselección del molinillo
11. Sistema de diálogo visual
12. Molinillos
13. Embudo de llenado para la pastilla de limpieza
14. Tanque de agua
15. Cubierta de las teclas de programación
16. Tecla de extracción para vapor
17. Tecla de extracción para agua caliente
18. Tubo giratorio de salida para agua caliente/vapor
19. Bandeja de accesorios

Teclas de programación/teclas de extracción

- A Tecla de mando ON/OFF (MARCHA/PARADA)
 - B Tecla de extracción Jarrita
 - C Tecla de extracción Espuma de leche
 - D Tecla Enjuagado
 - E Tecla de extracción Agua caliente
 - F Tecla Limpieza
 - G Tecla Descalcificar
 - H Tecla de extracción Vapor
 - I Abrir programa
 - J Cambiar de criterios / Modificar los valores memorizados hacia arriba
 - K Cerrar programa
 - L Reponer los criterios / Modificar los valores memorizados hacia abajo
-

Leyenda:

- **DISPLAY** INDICACIÓN EN PANTALLA = sirve de información
- **DISPLAY** INDICACIÓN EN PANTALLA = ejecutar las órdenes indicadas.



= Advertencia



= Importante

Índice

JURA IMPRESSA X7

1. Descripción de la máquina	pag. 7
2. Prescripciones de seguridad	pag. 7
2.1 Advertencias	pag. 7
2.2 Medidas de prevención	pag. 7
3. Preparación de la máquina	pag. 7
3.1 Control del voltaje.....	pag. 7
3.2 Control del fusible eléctrico	pag. 7
3.3 Llenar tanq. de agua	pag. 7
3.4 Llenar gra. de café.....	pag. 7
4. Encender la máquina.....	pag. 7
5. Aclarar la máquina	pag. 7
6. Seleccionar el molinillo.....	pag. 7
6.1 Ajustar el molinillo	pag. 8
7. Ajustar el mecanismo de molienda	pag. 8
8. Ajuste del nivel dureza agua	pag. 8
9. Empleo del CLARIS plus patrones de filtro.....	pag. 8
9.1 Empleo del filtro	pag. 8
9.2 Cambio de filtro	pag. 8
10. Café	pag. 8
10.1 Extracción de café / espresso	pag. 8
10.2 Extracción de cappuccino / Tetra Pak.....	pag. 8
10.3 Extracción de café para jarrita.....	pag. 9
11. Extracción de agua caliente.....	pag. 9
12. Extracción de vapor	pag. 9
13. Extracción de espuma.....	pag. 9
14. Apagar la máquina	pag. 9
15. Programación	pag. 9
15.1 Programar la cantidad de molienda	pag. 9
15.2 Programar la temperatura	pag. 9
15.3 Programar la cantidad de agua.....	pag. 9
15.4 Programar la cantidad de leche	pag. 10
15.5 Programar la cantidad de agua caliente	pag. 10
15.6 Programar la dureza del agua	pag. 10
15.7 Programar la hora	pag. 10
15.8 Programar "Máquina encendida"	pag. 10
15.9 Programar "Máquina apagada"	pag. 10
15.10 Extracciones	pag. 10
15.11 Programar el idioma	pag. 10
16. Cuidado y mantenimiento	pag. 10
16.1 Llenar agua	pag. 10
16.2 Instalación de una toma de agua fija	pag. 10
16.3 Vaciar co. de posos	pag. 10
16.4 Vaciar la bandeja de goteo	pag. 11
16.5 Falta contenedor de posos.....	pag. 11
16.6 Falta la bandeja de goteo	pag. 11
16.7 Llenar gra. de café.....	pag. 11
16.8 Extracción de piedras	pag. 11
16.9 La máquina necesita una limpieza.....	pag. 11
16.10 La máquina necesita una descalcificación	pag. 11
16.11 Limpiar contactos	pag. 11
16.12 Indicaciones generales de limpieza	pag. 11
17. Limpieza para cappuccino	pag. 11
18. Limpieza combinada.....	pag. 12
19. Limpieza café	pag. 12
20. Descalcificación.....	pag. 12
21. Eliminación de residuos	pag. 12
22. Ajustes a realizar por el técnico de JURA	pag. 12
23. Sugerencias para conseguir un café perfecto	pag. 12
24. Indicaciones del display	pag. 13
25. Problemas	pag. 13
26. Advertencias legales	pag. 14
27. Datos técnicos.....	pag. 14

Indicaciones importantes para el usuario

Muchas gracias por la compra de este producto JURA.

Antes de poner en funcionamiento su nueva máquina, lea detenidamente estas instrucciones y consérvelas para futuras consultas.

Si desea más información o si surgiera algún problema que no se haya tratado aquí con suficiente profundidad, póngase en contacto con su distribuidor especializado o directamente con JURA Elektroapparate AG.

➔ En nuestro sitio web www.jura.com, además podrá encontrar consejos útiles con respecto al manejo y el mantenimiento de su IMPRESSA X7. Sirvase hechar un vistazo al Knowledge Builder – nuestro manual de instrucciones animado. LEO, nuestro asistente le guiará a través de todas las funciones.

1. Descripción de la máquina

La primera IMPRESSA para uso en la oficina o en pequeños centros gastronómicos llama la atención tanto por su moderna tecnología como por sus muchas y excelentes funciones y prepara una o dos tazas de espresso o café de una sola vez. El Intelligent Pre Brew Aroma System (I.P.B.A.S.®) garantiza un aprovechamiento máximo de todo el aroma del café y permite disfrutar del mejor espresso/café, siempre coronado por una crema deliciosa. Además, existe la posibilidad de tomar el café de uno u otro molinillo. La mezcla se programa a gusto de cada uno. Así, por ejemplo, el cappuccino se prepara con sólo pulsar una tecla, y sin necesidad de mover la taza. Los programas de enjuagado, limpieza y descalcificación integrados garantizan una limpieza perfecta de la máquina con sólo pulsar una tecla.

2. Prescripciones de seguridad

2.1 Advertencias

- Los niños no son conscientes del peligro que entraña el uso de aparatos eléctricos, por lo que no se les debe dejar nunca solos cerca de estos aparatos.
- La máquina debe ser utilizada sólo por personas que conozcan su funcionamiento.
- No ponga nunca en funcionamiento una máquina defectuosa o con conducciones en mal estado.
- No sumerja jamás la máquina en agua.

2.2 Medidas de prevención

- No exponga la máquina a las influencias atmosféricas (lluvia, nieve, hielo) y no la utilice nunca con las manos mojadas.
- Colocar la IMPRESSA sobre una superficie estable, horizontal y resistente contra posibles derrames de agua. Nunca debe colocarse sobre superficies calientes (zonas de calentamiento). Elija un emplazamiento inaccesible para niños.
- En caso de largos periodos de ausencia (vacaciones, etc.), desenchúfela apagar el interruptor (Fig. 1/II) de la toma de corriente.
- Antes de efectuar trabajos de limpieza, apagar el interruptor (Fig. 1/II) desenchufe la máquina.
- Al desenchufar la máquina de la toma de corriente, no tire nunca con violencia ni del cable ni de la máquina.
- No repare ni abra Vd. mismo la máquina. Las reparaciones sólo pueden ser llevadas a cabo por los servicios autorizados, con piezas de recambio y accesorios originales.
- La máquina está unida a la red mediante un cable de conexión. Cuide de que nadie tropiece con el cable y haga caer la máquina. Mantenga alejados a niños y animales domésticos.
- No lave nunca ni la máquina ni sus piezas en el lavavajillas.
- Elija un lugar aireado para la máquina con el fin de evitar el recalentamiento de la misma.

- En caso de utilizar productos descalcificadores que contengan ácidos, limpiar inmediatamente todas las salpicaduras y gotas que caigan en las superficies sensibles, como piedra natural y madera, o tomar las medidas de precaución correspondientes.
- Utilice el interruptor de servicio A + B sólo para accesorios autorizados del fabricante (Fig. 1).

3. Preparación de la máquina

3.1 Control del voltaje

La máquina viene ajustada de fábrica con el voltaje adecuado. Compruebe si el voltaje de su red equivale al indicado en la placa de características técnicas que está situada en la parte posterior de la máquina (Fig. 1/I).

3.2 Control del fusible eléctrico

Compruebe si el fusible eléctrico es apto para la máquina.

3.3 LLENAR TANQ.DE AGUA

- Retire el tanque de agua y enjuáguelo bien con agua fría del grifo.
- Seguidamente, llene el tanque y vuelva a colocarlo en la máquina. Asegúrese de que el tanque queda bien encajado.

➔ Llene el tanque sólo con agua fresca. No lo llene con leche, agua mineral ni ningún otro líquido. También puede echar el agua sin retirar el tanque. Quite la tapa y eche el agua por arriba con otro recipiente. Al terminar, vuelva a colocar la tapa.

3.4 LLENAR GRA. DE CAFE

Esta máquina le ofrece la posibilidad de utilizar dos tipos distintos de granos de café.

- Quite la tapa de los depósitos de café.
- Elimine toda la suciedad y retire los objetos extraños que pueda haber en el depósito de café.
- Eche los granos de café en los depósitos y coloque las tapas.

4. Encender la máquina

- Accione el interruptor que se encuentra en la parte posterior de la máquina (Fig. 1/II).
- Encienda la máquina con la tecla de servicio ON/OFF .
- **DISPLAY**: ESPERE POR FAVOR
- Coloque una taza vacía debajo de la salida de café ().
- **DISPLAY**: RISCIAQUARE APPARECCHIO

➔ Primero se aclara la boquilla del cappuccino y después la salida de café.

5. Aclarar la máquina

Al apagar la máquina se pone en marcha automáticamente un proceso de enjuagado.

No obstante, si no se preparó ningún cappuccino, al apagar la máquina sólo se aclara la salida del café. Si la máquina está apagada y ya enfriada, se requerirá el enjuagado al encenderla de nuevo.

6. Seleccionar el molinillo

Vd. Puede seleccionar manualmente un molinillo.

- Pulse 1 ó 2 veces la tecla . La lucecita situada encima de la tecla indica cuál es el molinillo activado (izquierdo o derecho).

6.1 Ajustar el molinillo

Para que el café esté adaptado lo mejor posible al molinillo, dé los siguientes pasos:

- Pulse la tecla $\langle \text{O} \rangle$.
- Prepare 6 cafés/espressos por molinillo seleccionando manualmente primero el molinillo "izquierdo" y, después, el molinillo "derecho".

-  Le recomendamos reajustar el molinillo después de:
- cambiar a otra clase de granos de café
 - un cambio extremo del grado de molienda
 - tareas de servicio

7. Ajustar el mecanismo de molienda

La máquina permite regular el mecanismo de molienda al grado de tueste de su café. Le recomendamos para:

tueste claro → ajuste más fino
tueste oscuro → ajuste más grueso

- Para ajustar el grado de molienda, gire los anillos de ajuste hasta la posición deseada (Fig.)
- Tiene las siguientes posibilidades:
 - Cuanto más pequeños son los puntos, más fina es la molienda
 - Cuanto más grandes son los puntos, más gruesa es la molienda

-  El grado de molienda sólo debe regularse con el molinillo en funcionamiento.

8. Ajuste del NIVEL DUREZA AGUA

El agua que se calienta en la máquina. Esto origina una calcificación que se muestra de forma automática en el display. La máquina tiene que estar ajustada al grado de dureza del agua. Para ello utilice las tiras reactivas que se adjuntan.

-  1° de dureza del agua en Alemania corresponde a 1,79° de dureza del agua en Francia.

La máquina dispone de 5 grados de dureza. Las indicaciones del display significan:

NIVEL DUREZA AGUA —	La función para regular la dureza del agua está desactivada.
NIVEL DUREZA AGUA 1	Grado de dureza del agua en Alemania 1 – 7° Grado de dureza del agua en Francia 1,79 – 12,53°
NIVEL DUREZA AGUA 2	Grado de dureza del agua en Alemania 8 – 15° Grado de dureza del agua en Francia 14,32 – 26,85°
NIVEL DUREZA AGUA 3	Grado de dureza del agua en Alemania 16 – 23° Grado de dureza del agua en Francia 28,64 – 41,14°
NIVEL DUREZA AGUA 4	Grado de dureza del agua en Alemania 24 – 30° Grado de dureza del agua en Francia 42,96 – 53,7°

La máquina viene ajustada de fábrica para el grado 3. Vd. puede cambiar el ajuste si lo desea. Para ello proceda del siguiente modo:

- Encienda la máquina con la tecla de servicio ON/OFF ⏻ .
- **DISPLAY**: ESPERE POR FAVOR
- Pulse la tecla PROG. (I) hasta que suene una señal.
- **DISPLAY**: DEFINIR CAN MOLIENDA / SELECCIONAR PRODUCTO

- Pulse la tecla \oplus hasta que aparezca el siguiente mensaje:
- **DISPLAY**: NIVEL DUREZA AGUA 3
- Pulse la tecla PROG. Suena una señal y el nivel seleccionado parpadea.
- Para cambiar de nivel, pulse la tecla \ominus o \oplus . Para memorizarlo, pulse la tecla PROG. . Suena una señal.
- Pulse la tecla EXIT (K).

9. Empleo del CLARIS plus patrones de filtro

-  Con el empleo correcto de los filtros CLARIS plus, ya no tiene que descalcificar más su máquina. Mayor información sobre los filtros CLARIS plus encontrará Ud. en el folleto "CLARIS plus duro con la cal y suave con su cafetera"

9.1 Empleo del filtro

-  **la primera instalación de los cartuchos filtrantes de CLARIS plus deberá realizarse por un técnico de servicio. Póngase en contacto con su Servicio Técnico competente.**

9.2 Cambio de filtro

-  Después de haber adquirido unos 50 litros se va perdiendo el efecto filtrante del filtro.

- **DISPLAY**: CAMBIAR FILTRO DE AGUA

1. Desconecte su máquina IMPRESSA X7.
2. Pulse la siguiente combinación de botones (Fig. 11). Importante: pulse los botones indicados simultáneamente.

- **DISPLAY**: OK

3. Vacíe el depósito de agua y vuelva a introducir el cartucho filtrante junto con el soporte del cartucho en el depósito de agua ejerciendo una leve presión. Vuelva a colocar el soporte del cartucho en su posición inicial hasta que oiga que ha encajado (Fig. 12).
4. Rellene el depósito de agua con agua del grifo fría y fresca y vuelva a introducirlo en su sitio correspondiente en la máquina.
5. Después de haber cambiado el filtro extraiga 0,5 litro de agua.

-  El agua puede adquirir una leve coloración (no es dañino para la salud)

10. Café

10.1 Extracción de café / espresso

- **DISPLAY**: SELECCIONAR PRODUCTO

- Coloque 1 ó 2 tazas debajo de la salida de café (4) y pulse la correspondiente tecla de extracción. El proceso de precalentamiento al vapor (I.P.B.A.S.®) humedece el café molido, interrumpe brevemente la salida y luego comienza con el calentamiento al vapor en sí.

-  Pulsando cualquier tecla de extracción se puede cancelar la extracción de café antes de tiempo. Para obtener una buena espuma, Vd. puede adaptar la salida de café (4) al tamaño de sus tazas.

10.2 Extracción de cappuccino / Tetra Pak

- **DISPLAY**: SELECCIONAR PRODUCTO

- Eche leche en una jarra y sumerja el tubo del cappuccino en la leche (Fig. 3).
- Coloque una taza debajo de la salida de café y pulse la tecla de extracción ☕ . La máquina prepara primero la espuma de la leche y luego el café.

-  Vd. puede cancelar antes de tiempo la preparación y la espuma y del café pulsando de nuevo la tecla de extracción.

- ➔ 10 min. después de la extracción del cappuccino se activa automáticamente el proceso de enjuagado. El enjuagado se anuncia con una señal acústica.

10.3 Extracción de café para jarrita

■ **DISPLAY** : SELECCIONAR PRODUCTO

- Coloque una jarrita debajo de la salida de café (4) y pulse la tecla de extracción ☞. El café para jarrita se prepara en varios ciclos. La cantidad de ciclos se muestra en el display.

- ➔ Vd. puede cancelar la extracción antes de tiempo pulsando de nuevo la misma tecla.

11. Extracción de agua caliente

■ **DISPLAY** : SELECCIONAR PRODUCTO

- Coloque una taza debajo del tubo de salida giratorio (18) y pulse la tecla de extracción ☞.

■ **DISPLAY** : CANTIDAD AGUA CALIEN.

- La extracción de la cantidad de agua caliente programada se para automáticamente.

- ➔ Vd. puede cancelar la extracción antes de tiempo pulsando de nuevo la misma tecla.

- ! La extracción de agua puede provocar al principio salpicaduras. El tubo giratorio de salida se calienta. Evite el contacto directo con la piel.

12. Extracción de vapor

■ **DISPLAY** : SELECCIONAR PRODUCTO

- Coloque una taza con el líquido a calentar debajo del tubo de salida giratorio (18) y pulse la tecla de extracción ☞.

■ **DISPLAY** : EXTRACCION VAPOR

- Para finalizar la extracción de vapor, pulse la misma tecla ☞.

- ! La extracción de vapor puede provocar al principio salpicaduras. El tubo giratorio de salida se calienta. Evite el contacto directo con la piel.

13. Extracción de espuma

■ **DISPLAY** : SELECCIONAR PRODUCTO

- Eche leche en una jarra/Tetra Pak y sumerja el tubo del cappuccino en la leche (Fig. 3).

- Coloque 1 taza debajo de la salida de café (4) y pulse la tecla de extracción ☞. La máquina prepara la cantidad programada y se detiene automáticamente.

- ➔ Vd. puede cancelar la extracción antes de tiempo pulsando de nuevo la misma tecla.

10 min. después de la extracción de la leche se activa automáticamente el proceso de enjuagado. El enjuagado se anuncia con una señal acústica.

14. Apagar la máquina

- Apague la máquina con la tecla de servicio ON/OFF ☞. Al apagar la máquina se pone en marcha automáticamente un proceso de enjuagado.

15. Programación

Se pueden programar los siguientes niveles:

- ▶ Cantidad de molienda
- ▶ Temperatura
- ▶ Cantidad de agua
- ▶ Cantidad de leche
- ▶ Cantidad de agua caliente
- ▶ Dureza del agua
- ▶ Hora
- ▶ Máquina encendida
- ▶ Máquina apagada
- ▶ Extracciones
- ▶ Idioma

15.1 Programar la cantidad de molienda

- Encienda la máquina con la tecla ON/OFF ☞.
- Pulse la tecla PROG. hasta que suene una señal.

■ **Display**: DEFINIR CAN MOLIENDA / SELECCIONAR PRODUCTO

- Pulse la tecla de extracción deseada.

■ **DISPLAY** : (producto seleccionado)

—II..... +

- Para cambiar la cantidad de molienda, pulse la tecla ⊖ o ⊕.

- Para memorizarla, pulse la tecla PROG.

■ **DISPLAY** : (producto seleccionado)

<: 100% >: 0%

Vd. puede definir la asignación del molinillo "izquierdo" o "derecho".

- Para cambiar los valores, pulse la tecla ⊖ o ⊕.

- Para memorizarlos, pulse la tecla PROG.

■ **DISPLAY** : DEFINIR CAN MOLIENDA / SELECCIONAR PRODUCTO

- Pulse la tecla de extracción correspondiente, la tecla ⊕ para acceder al siguiente nivel o la tecla EXIT para salir de la programación.

15.2 Programar la temperatura

■ **DISPLAY** : DEFINIR TEMPERATURA / SELECCIONAR PRODUCTO

- Pulse la tecla de extracción deseada.

■ **DISPLAY** : (producto seleccionado)

TEMP. ALTA

- Seleccione la temperatura deseada con las teclas ⊕ o ⊖ (alta o normal).

- Para memorizarla, pulse la tecla PROG.

■ **DISPLAY** : DEFINIR TEMPERATURA / SELECCIONAR PRODUCTO

- Pulse la tecla de extracción correspondiente, la tecla ⊕ para acceder al siguiente nivel o la tecla EXIT para salir de la programación.

15.3 Programar la cantidad de agua

■ **DISPLAY** : DEFINIR CANT. AGUA / SELECCIONAR PRODUCTO

- Pulse la tecla de extracción deseada.

■ **DISPLAY** : (producto seleccionado)

AGUA 90 ML

- Para cambiar el valor, pulse la tecla ⊕ o ⊖.

- Para memorizarlo, pulse la tecla PROG.

■ **DISPLAY** : DEFINIR CANT. AGUA / SELECCIONAR PRODUCTO

- Pulse la tecla de extracción correspondiente, la tecla ⊕ para acceder al siguiente nivel o la tecla EXIT para salir de la programación.

15.4 Programar la cantidad de leche

- **DISPLAY**: DEFINIR CANT. LECHE / SELECCIONAR PRODUCTO
- Pulse la tecla ☺ o ☹.
- **DISPLAY**: (producto seleccionado)
10 SEC.
- Vd. puede cambiar el tiempo pulsando la tecla ⊕ o ⊖ (tiempo de extracción de 3 a 6 seg.).
- Para memorizarlo, pulse la tecla PROG.
- **DISPLAY**: DEFINIR CANT. LECHE / SELECCIONAR PRODUCTO
- Pulse la tecla de extracción correspondiente, la tecla ⊕ para acceder al siguiente nivel o la tecla EXIT para salir de la programación.

15.5 Programar la cantidad de agua caliente

- Coloque una taza debajo del tubo de salida giratorio (18).
- **DISPLAY**: CANTIDAD AGUA CALIEN. / PULSAR AGUA CALIEN.
- **DISPLAY**: SUFICIENTE AGUA CALIE.? / PULSAR AGUA CALIEN.
- **DISPLAY**: CANTIDAD AGUA CALIEN. / PULSAR AGUA CALIEN.
- Pulse la tecla ⊕ para acceder al siguiente nivel o la tecla EXIT para salir de la programación.

15.6 Programar la dureza del agua

- **DISPLAY**: NIVEL DUREZA AGUA 3
- Pulse la tecla PROG.
- Para cambiar el grado de dureza del agua, pulse las teclas ⊕ o ⊖.
- Para memorizarlo, pulse la tecla PROG.
- Pulse la tecla ⊕ para acceder al siguiente nivel o la tecla EXIT para salir de la programación.

➡ Para determinar la dureza del agua, consulte el capítulo 5 "Ajustar la dureza del agua".

15.7 Programar la HORA

La hora hay que programarla para poder utilizar la función "Máquina encendida".

- **DISPLAY**: HORA
—:—
- Pulse la tecla PROG.
- Para seleccionar las horas, pulse las teclas ⊕ o ⊖.
- Para memorizarlas, pulse la tecla PROG.
- Para seleccionar los minutos, pulse las teclas ⊕ o ⊖.
- Para memorizarlos, pulse la tecla PROG.
- Pulse la tecla ⊕ para acceder al siguiente nivel o la tecla EXIT para salir de la programación.

➡ En casa de producirse un corte eléctrico hay que volver a programar la hora.

15.8 Programar "Máquina encendida"

La hora hay que programarla para poder utilizar la función "Máquina encendida".

- **DISPLAY**: MAQUINA
APA. —:—
- Pulse la tecla PROG.
- Para ajustar las horas, pulse las teclas ⊕ o ⊖.
- Para memorizarlas, pulse la tecla PROG.

- Para ajustar los minutos, pulse las teclas ⊕ o ⊖.
- Para memorizarlos, pulse la tecla PROG.
- Pulse la tecla ⊕ para acceder al siguiente nivel o la tecla EXIT para salir de la programación.

➡ La indicación —:— significa que la función está desactivada.

15.9 Programar "Máquina apagada"

- **DISPLAY**: MAQ. APAGADA
5.0 HOR
- Pulse la tecla PROG.
- Para ajustar las horas, pulse la tecla ⊕ o ⊖ (apagada, o de 0,5 a – 9 horas).
- Para memorizarlas, pulse la tecla PROG.
- Pulse la tecla ⊕ para acceder al siguiente nivel o la tecla EXIT para salir de la programación.

15.10 Extracciones

- **DISPLAY**: EXTRACCIONES (extracciones en total)
- Pulse la tecla de extracción deseada para consultar la cantidad de extracciones.
- Pulse la tecla ⊕ para acceder al siguiente nivel o la tecla EXIT para salir de la programación.

➡ Las extracciones de vapor no se pueden consultar.

15.11 Programar el idioma

- Pulse la tecla PROG.
- Para seleccionar el idioma deseado, pulse la tecla ⊕ o ⊖.
- Para memorizarlo, pulse la tecla PROG.
- Pulse la tecla ⊕ para acceder al siguiente nivel o la tecla EXIT para salir de la programación.

16. Cuidado y mantenimiento

16.1 Llenar agua

- **DISPLAY**: LLENAR TANQ.DE AQUA
- Si luce este símbolo, no se podrán realizar más extracciones. Eche agua tal y como se describe en el punto 3.3.

➡ El tanque de agua debe enjuagarse todos los días y llenarse con agua fresca.
En caso de tener una toma de agua fija, le recomendamos aclarar periódicamente de agua y llenarlo de agua fresca. agua fresca.

16.2 Instalación de una toma de agua fija

Para más detalles, consulte las instrucciones de la toma de agua fija.

16.3 VACIAR CO. DE POSOS

El contenedor de posos recoge los restos de café.

- **DISPLAY**: VACIAR CO. DE POSOS
- Si luce este mensaje, no se podrán realizar más extracciones y se deberá vaciar el contenedor de posos.
- Retire la bandeja de goteo con cuidado pues contiene agua. Después, retire el contenedor de agua (Fig. 4).

16.4 Vaciar la bandeja de goteo

- **DISPLAY** : VACIAR BANDEJA
- Si luce este mensaje, no se podrán realizar más extracciones y se deberá vaciar la bandeja de goteo.
- Retire la bandeja de goteo con cuidado pues contiene agua (Fig. 4).

16.5 Falta contenedor de posos

- **DISPLAY** : FALTA CO.DE POSOS
- Este mensaje luce cuando el contenedor de posos falta o no está bien colocado.

16.6 Falta la bandeja de goteo

- **DISPLAY** : FALTA BANDEJA
- Este mensaje luce cuando la bandeja de goteo no está bien colocada.

16.7 LLENAR GRA. DE CAFE

- **DISPLAY** : LLENAR GRA. DE CAFE
- Eche el café en grano tal y como se describe en el capítulo 3.4.

➡ La indicación LLENAR GRA. DE CAFE desaparece al realizar una extracción de café.
Le recomendamos limpiar de vez en cuando el depósito de café con un paño seco antes de volver a llenarlo. **Apague** antes la máquina.

16.8 Extracción de piedras

- Apague la máquina con la tecla de servicio ON/OFF .
- Apagar el interruptor (Fig. 1/II) desenchufe la máquina de la toma de corriente.
- Abra las tapas plegables que hay en la parte posterior de la máquina (Fig. 5).
- Empuje las correderas hacia atrás (Fig. 6) y saque el depósito de granos.
- Elimine los granos restantes con el aspirador.
- Coloque la llave (Fig. 7).
- Gire la llave en dirección contraria a las agujas del reloj hasta que la piedra encajada se suelte.
- Elimine los restos de polvo con el aspirador.
- A continuación, coloque el depósito de granos y tire de las correderas antes de cerrar las tapas. (Fig.6).

16.9 La máquina necesita una limpieza

- **DISPLAY** : NECESITA LIMPIEZA

Tras 220 extracciones ó 180 enjuagados se tiene que limpiar la máquina. Se puede seguir extrayendo café o agua caliente/vapor. Sin embargo, le recomendamos realizar la limpieza en el día (capítulo 19).

➡ Realice una limpieza (capítulo 19).

16.10 La máquina necesita una descalcificación

- **DISPLAY** : NECESITA DESCALCIFIC.

La máquina reconoce la necesidad de una descalcificación. Se puede seguir extrayendo café o agua caliente/vapor. Sin embargo, le recomendamos llevar a cabo la descalcificación en los próximos días (capítulo 20).

16.11 LIMPIAR CONTACTOS

- **DISPLAY** : VACIAR BANDEJA / LIMPIAR CONTACTOS

Recuerde que es necesario limpiar los restos de cal que haya en la zona de los contactos. Para ello, proceda del siguiente modo:

- Aclare con agua caliente y detergente tanto las sujeciones de los contactos que hay en la ranura (IV) (Fig.8) como los contactos (III). Acto seguido, limpie las sujeciones que hay en la ranura (IV) con un cepillo.

16.12 Indicaciones generales de limpieza

- No emplee nunca para la limpieza objetos que rayen o productos químicos corrosivos.
- Limpie la carcasa de la máquina por dentro y por fuera con un paño suave y húmedo.
- Después de cada uso, limpie el tubo de salida giratorio.
- Después de calentar leche, extraiga algo de agua caliente para limpiar el tubo de salida también por dentro.
- Enjuague todos los días el tanque de agua y llénelo con agua fresca.

➡ En el caso de que aparezcan incrustaciones visibles de cal en el tanque de agua, puede eliminarlas con algún producto descalcificador de uso corriente.

! Retire el tanque de agua para limpiarlo.

17. Limpieza para cappuccino

! Realice esta limpieza **a diario**.

No se debe interrumpir el proceso de limpieza una vez iniciado. El proceso dura mas a menos 5 min.

- Encienda la máquina con la tecla de mando ON/OFF .

- Pulse la tecla  hasta que suene una señal.

- **DISPLAY** : SELECCIONAR LIMPIEZA – +

- Pulse la tecla .

- **DISPLAY** : LIMPIEZA CAPPUCCINO

- Pulse de nuevo la tecla .

- **DISPLAY** : DETERGENTE PARA CAPPUC. / PULSAR LIMPIEZA

! Coloque un recipiente de 0,5 l como mínimo debajo de la salida de café (4).

- Llene un recipiente con aproximadamente 2,5 dl de agua y eche el depurador dentro. Podrá deducir la cantidad necesaria de la etiqueta o del prospecto del correspondiente producto. Sumerja en el líquido el tubo del cappuccino (Fig. 9).

- Pulse la tecla .

- **DISPLAY** : LIMPIEZA CAPPUCCINO / ESPERE POR FAVOR

- Suena una señal.

- **DISPLAY** : AGUA PARA CAPPUCCINO / PULSAR LIMPIEZA





! Llene un recipiente con agua fresca y sumerja en él el tubo del cappuccino.

- Pulse la tecla .

- **DISPLAY** : LIMPIEZA CAPPUCCINO / ESPERE POR FAVOR

18. Limpieza combinada

No se debe interrumpir el proceso de limpieza una vez iniciado. El proceso dura aprox. 20 minutos.





- Encienda la máquina con la tecla de mando ON/OFF .
- Pulse la tecla  hasta que suene una señal.
- **DISPLAY**: SELECCIONAR LIMPIEZA – +
- Pulse dos veces la tecla .
- **DISPLAY**: LIMPIEZA COMPLETA
- Pulse la tecla .
- **DISPLAY**: VACIAR CO. DE POSOS / INTRODUCIR PASTILLA (Fig.10) / DETERGENTE PARA CAPPUC.
- Coloque un recipiente suficientemente grande debajo de la salida de café (4).
- Llene un recipiente con aproximadamente 2,5 dl de agua y eche el depurador dentro. Podrá deducir la cantidad necesaria de la etiqueta o del prospecto del correspondiente producto. Sumerja en el líquido el tubo del cappuccino (Fig. 9).
- Pulse la tecla .
- **DISPLAY**: LIMPIEZA COMPLETA / ESPERE POR FAVOR
- **DISPLAY**: AGUA PARA CAPPUCINO / PULSAR LIMPIEZA

 Llene un recipiente con agua fresca y sumerja en él el tubo del cappuccino.

- Pulse la tecla .
- **DISPLAY**: LIMPIEZA COMPLETA / ESPERE POR FAVOR
- **DISPLAY**: VACIAR CO. DE POSOS

19. Limpieza café

No se debe interrumpir el proceso de limpieza una vez iniciado. El proceso dura aprox. 20 minutos.



- Encienda la máquina con la tecla de mando ON/OFF .
- Pulse la tecla  hasta que suene una señal.
- **DISPLAY**: SELECCIONAR LIMPIEZA – +
- Pulse la tecla  3x.
- **DISPLAY**: LIMPIEZA CAFE
- Pulse la tecla .
- **DISPLAY**: VACIAR CO. DE POSOS / INTRODUCIR PASTILLA (Fig. 10) / PULSAR LIMPIEZA
- Coloque un recipiente suficientemente grande debajo de la salida de café (4).
- Pulse la tecla .
- **DISPLAY**: LIMPIEZA CAFE/ ESPERE POR FAVOR
- **DISPLAY**: VACIAR CO. DE POSOS

20. Descalcificación

La máquina dispone de un programa de descalcificación integrado. El proceso dura aprox. 40 minutos.

 Una vez iniciado el programa de descalcificación, **no** debe ser interrumpido.

En caso de utilizar productos descalcificadores que contengan ácidos, limpiar inmediatamente todas las salpicaduras y gotas que caigan en las superficies sensibles, como piedra natural y madera, o tomar las medidas de precaución correspondientes.

- Apague la máquina con la tecla de mando ON/OFF .
- Pulse la tecla  hasta que suene una señal.
- **DISPLAY**: VACIAR BANDEJA

- **DISPLAY**: DECALCIFIC. EN TANQUE / PULSAR DECALCIFIC
Disuelva completamente el contenido de un envase tipo Blister (3 tabletas) en un recipiente con 0,7 litros de agua y vierta la mezcla en el tanque de agua vacío.

 Coloque un recipiente suficientemente grande debajo del tubo de salida giratorio (18) y de la salida de café (4).

- Pulse la tecla .
- **DISPLAY**: MAQUINA DESCALCIFICA / ESPERE POR FAVOR
- Suena una señal acústica.
- **DISPLAY**: VACIAR BANDEJA
- **DISPLAY**: LLENAR TANQ.DE AQUA
- Enjuague bien el tanque de agua y llénelo con agua fresca del grifo.
- Coloque un recipiente debajo del tubo de salida giratorio (18) y de la salida de café (4).
- **DISPLAY**: PULSAR DECALCIFIC
- **DISPLAY**: MAQUINA DESCALCIFICA / ESPERE POR FAVOR
- Suena una señal acústica.
- **DISPLAY**: VACIAR BANDEJA / LIMPIAR CONTACTOS (capítulo 16.4).

21. Eliminación de residuos

El producto será devuelto al comerciante especializado, al centro de servicio o a la empresa JURA para que los residuos puedan ser eliminados de acuerdo a las normas.

22. Ajustes a realizar por el técnico de JURA

-  Los siguientes ajustes y modificaciones sólo pueden ser realizados por un técnico de JURA.
 - Reprogramar las teclas con las funciones de los productos de café
 - Modificar los ciclos en la extracción de "café en jarrita"
 - Capacidad del filtro

23. Sugerencias para conseguir un café perfecto

Salida de café de altura regulable

Vd. puede adaptar la salida del café a la altura de sus tazas.

Molienda

Lea el capítulo 7 "Ajuste del mecanismo de molienda".

Calentar las tazas

Vd. puede calentar las tazas con agua caliente o vapor. Cuanto menor sea la cantidad de café, más importante es calentar las tazas.

Azúcar y crema

Al remover en la taza, baja la temperatura. Al añadir crema o leche del frigorífico, la temperatura del café baja considerablemente.

24. Indicaciones del display

DISPLAY	Causa	Remedio
LLENAR TANQ.DE AQUA	Tanque vacío	Llenar con agua
	El indicador del nivel de agua del tanque está atascado	Vaciar el tanque, enjuagarlo y colocarlo lleno
	El tanque tiene cal; el indicador del nivel de agua está pegado	Sacar el tanque, descalcificarlo, enjuagarlo bien, llenarlo y colocarlo
LLENAR GRA. DE CAFE	El depósito de café está vacío	Echar café
	Aunque se han añadido granos la indicación no se apaga	Extraer una taza de café. "LLENAR GRA. DE CAFE" se apaga tras la primera extracción
	Se ha adherido una piedra	Eliminar la piedra tal y como se describe en el punto 16.8 "Extracción de piedras"
VACIAR CO. DE POSOS	Contenedor de posos lleno	Sacar la bandeja, vaciar el contenedor y colocar la bandeja
	La indicación aparece ya tras unas pocas tazas	Dejar la máquina encendida mientras se vacía el contenedor de posos. El contador sólo se pone a cero con la máquina encendida
FALTA BANDEJA	La bandeja no está bien colocada	Colocar bien la bandeja
VACIAR BANDEJA	La bandeja de goteo está llena	Retirar la bandeja con cuidado, vaciarla, enjuagarla y colocarla
	La bandeja está vacía pero la indicación no se apaga	Sacar la bandeja, limpiar los contactos (v. el capítulo 16.11)
NECESITA LIMPIEZA	Se han hecho 220 extracciones o 180 enjuagados	Limpiar según se describe en el capítulo 19
	A pesar de haber limpiado la máquina, la indicación no se apaga	Limpiar otra vez la máquina; pero esta vez sin añadir ninguna pastilla de limpieza
NECESITA DESCALCIFIC	La máquina tiene que ser descalcificada	Descalcificar según se describe en el capítulo 20
	A pesar de haber descalcificado la máquina, la indicación no se apaga	Descalcificar otra vez la máquina; esta vez sólo con agua, sin usar ningún producto descalcificador
AVERIA	Varias causas	Llamar a un especialista.

25. Problemas

Problemas	Causa	Remedio
Al extraer café, éste sólo gotea	– Café en polvo muy fino	– Seleccionar un molido más grueso – Activar uno o dos procesos de enjuagado. Si el resultado no es mejor, realizar una limpieza
La salida del café se interrumpe tras el precalentamiento	– Poco café el polvo en el sistema	– Extraer una taza de café
El molinillo hace mucho ruido	– Piedra en el molinillo	– Leer el capítulo 16.8
Se forma poca espuma al batir la leche	– Cappuccino obturado	– Limpieza para capuchino (v. el capítulo 17)
La máquina no se puede encender con la tecla ON/OFF	– Interruptor principal (Fig. 1/II) sin encender	– Encender
	– Puertas mal encajadas	– Cerrar puertas

Si a pesar de ello, no es capaz de subsanar los problemas e indicaciones, diríjase a su comerciante especializado o directamente a la empresa JURA Elektroapparate AG.

26. Advertencias legales

Estas instrucciones de manejo contienen la información necesaria para el uso reglamentario, el manejo correcto y el mantenimiento de la máquina conforme a las normas.

El conocimiento y cumplimiento de las indicaciones de este manual son condición previa para un uso sin peligro, así como para la seguridad durante el funcionamiento y el mantenimiento.



Estas instrucciones de manejo no pueden tener en cuenta todas las aplicaciones imaginables. Esta máquina está concebida para el uso privado en los hogares.

Se advierte además que el contenido de estas instrucciones no forman parte de ningún acuerdo, promesa o relación legal previos, ni los modifica. Todas las obligaciones de JURA Elektroapparate AG resultan del contrato de compra correspondiente, que contiene también las condiciones, únicas e íntegras, de garantía. Estas condiciones de las prestaciones de garantía contractuales no están ni ampliadas ni limitadas por las explicaciones dadas en estas instrucciones de manejo.



Las instrucciones de manejo contienen informaciones protegidas por los derechos del Copyright. No está permitido fotocopiarlas ni traducirlas a otros idiomas sin autorización previa por escrito de JURA Elektroapparate AG.

27. Datos técnicos



Versión «CH»

Voltaje:	230 V AC
Potencia:	1500 W
Fusible:	10 A
Prueba de seguridad:	 
Consumo en modo de espera:	3 Wh
Consumo en modo de disponibilidad de café:	aprox. 51 Wh
Presión de la bomba:	2 x max. 15 bar
Tanque de agua:	5,0 litros
Capacidad del depósito de café en grano:	2 x 260 gr.
Capacidad del depósito de posos:	max. 40 porc.
Longitud del cable:	aprox. 1,8 m
Peso:	17,3 kg
Medidas (An x Al x P):	42,5 x 52 x 50 cm



Versión «International»

Voltaje:	230 V AC
Potencia:	2200 W
Fusible:	15 A*
Prueba de seguridad:	 
Consumo en modo de espera:	3 Wh
Consumo en modo de disponibilidad de café:	aprox. 52 Wh
Presión de la bomba:	2 x max. 15 bar
Tanque de agua:	5,0 litros
Capacidad del depósito de café en grano:	2 x 260 gr.
Capacidad del depósito de posos:	max. 40 porc.
Longitud del cable:	aprox. 1,8 m
Peso:	17,3 kg
Medidas (An x Al x P):	42,5 x 52 x 50 cm

Versión «UL» 120 V AC

Voltaje:	120 V AC
Potencia:	1500 W
Fusible:	15 A
Prueba de seguridad:	 

Versión «UL» 220 V AC

Voltaje:	220 V AC
Potencia:	2600 W
Fusible:	15 A*
Prueba de seguridad:	 

Consumo en modo de espera:	3 Wh
Consumo en modo de disponibilidad de café:	120 V aprox. 60 Wh 220 V aprox. 52 Wh
Presión de la bomba:	2 x max. 15 bar
Tanque de agua:	5,0 litros
Capacidad del depósito de café en grano:	2 x 260 gr.
Capacidad del depósito de posos:	max. 40 porc.
Longitud del cable:	aprox. 1,8 m
Peso:	17,3 kg
Medidas (An x Al x P):	42,5 x 52 x 50 cm

* Durante la preparación del café se puede extraer igualmente agua o agua caliente.